

# Jernbanenyheder fra BL

Offentliggøres på **Banesiden, Nyheder, Jernbanenyheder af BL**  
Sendt lørdag 11. februar 2023 til <http://john-nissen.dk/banesiden>

I denne indholdsfortegnelse er anført alle kapitler og de fleste overskrifter. Der er ud for overskrifterne angivet på hvilken side, kapitlet begynder. Ved at læse sidetallet på næste kapitel kan der dannes et indtryk af kapitlets omfang. Står der intet under et kapitel, bringes der intet. Rækkefølgen er kronologisk i hvert kapitel og dækker hovedsagelig perioden i **uge 5**

**mandag 30. januar 2023 – søndag 5. februar 2023**

## 1 **INDHOLDSFORTEGNELSE**

**DEN DAGLIGE DRIFT (VEST)**

**DEN DAGLIGE DRIFT (ØST)**

**PRIVATBANERNE OG ANDRE OPERATØRER**

## 3 **KØREPLANER**

Aarhus-Langå-Struer

## 4 **TRÆKKRAFT**

Materiel på mdt Gb

Materiel i GI

Litteratur om litra ME

**GODSVOGNE**

**PERSONVOGNE**

**TOGSÆT**

**S-TOG**

**METRO**

**FÆRGER**

**VETERANMATERIEL OSV.**

**SPECIALKØRETØJER**

**SKROTBUNKEN**

## 10 **FASTE ANLÆG**

Fræsetoget påsætter tænderne i skinnerne

## 11 **UDLAND**

Lykken er at få serveret gullaschsuppe og kolde fadøl i toget på vej

Tog EC 177 (Hmb Hbf – Praha hl.n.)

CD-tog hører op med at køre

Nattog til og fra Danmark

Sidste kørsel med nattog fra Danmark

Tog 473 standser i Kd for sidste gang

Nattoget stopper med at køre fra årsskiftet

Stadig masser af forbindelser til Europa

Sidste kørsel med nattog til Danmark

Tog 472 standser for sidste gang i Kd

## 14 DIVERSE

Dansk Industri: Lavere priser og enklere billetsystemer skal få 10 pct. flere over i bus og tog  
Færge rammer havnemole i Rønne under kraftigt blæsevejr

## 15 BILAG

Fortegnelse over forkortelser, Overkørsler, Færdselstavler  
Vehicle Keeper Marking Register – VKM, Togekspeditionssteder  
Stednavneforkortelser i Jylland, omkring Struer, på Fyn  
Stednavneforkortelser på Sjælland, Lolland-Falster, omkring København, omkring Næstved

### Jernbanenyheder

Overrubrikker sat med Arial 12 pkt.

Underrubrikker sat med Arial 10 pkt.

Brødtekst sat med Arial 10 pkt.

Figurtekster sat med Arial 9 pkt.

Fodnoter sat med Arial 9 pkt.

Tekstbehandling Corel® WordPerfect® 8 konverteret til Adobe® Acrobat® Reader® DC

Må citeres med tydelig kildeangivelse

### Søgemuligheder i Adobe Acrobat Reader DC

For let at kunne finde og læse en tekst **brug** søgemaskinen  eller **Søg efter** ved at taste Ctrl+F.

I feltet **Find** indtastes de(t) ønskede ord, der søges efter. Klik på **Næste** for til at blive ledt dertil.

Ikke altid kan søgefunktionen finde overskriften, idet den kan være ændret lidt.

Der kan også vælges avanceret søgning Shift+Ctrl+F **Søg**, hvor søgekriterierne kan justeres.

Åbn et pdf-dokument for at få en visning af lige sider til venstre og ulige til højre:

Vis, Vis/skjul <, Navigationsruder <, fjern U foran y Bogmærker, F4 eller klik på = i det grå, venstre panel.

Vis, Vis/skjul <, fjern U foran Fanen Værktøjslinjer Shift+F4 eller klik på < i det grå, højre panel.

Vis, Sidevisning <, sæt U ved Vis forside i tosidevisning. I Værktøjslinjer F8 klik på . Blad til side 2-3.

Kontroller opdatering med **Hjælp**, **Søg efter opdateringer ...** eller lad det ske automatisk under **Rediger indstillinger ...**, **Indstillinger**, **Opdateringsprogram** eller med genvejstasterne Ctrl+K.

**DEN DAGLIGE DRIFT (VEST)**  
**DEN DAGLIGE DRIFT (ØST)**  
**PRIVATBANERNE OG ANDRE OPERATØRER**

**KØREPLANER**

Sø 5/2 2023 – to 6/4 2023

---

**Aarhus-Langå-Struer**

- **5.-10. februar** er der ændrede togtider på hele og dele af strækningen mellem Aarhus og Struer i begge retninger på visse aftenafgange.
- 12.-23. februar kører Arriva ikke tog mellem Aarhus H og Langå i begge retninger på visse sene aftenafgange. Der er ikke indsat togbusser. Vi henviser i stedet passagerer til at benytte DSB, som også vil stoppe i Viby J samt Hørning. Derudover er der ændrede togtider mellem Aarhus og Struer på visse afgang.
- 24. februar er der ændrede togtider fra Aarhus til Langå på den første morgenafgang.
- 26. februar - 2. marts kører Arriva ikke tog mellem Aarhus H og Langå i begge retninger på visse sene aftenafgange. Der er ikke indsat togbusser. Vi henviser i stedet passagerer til at benytte DSB, som også vil stoppe i Viby J samt Hørning. Derudover er der ændrede togtider mellem Aarhus H og Struer på visse afgang.
- 3. marts er der ændrede togtider fra Aarhus til Langå på den første morgenafgang.
- 5.-9. marts kører Arriva ikke tog mellem Aarhus H og Langå i begge retninger på visse aftenafgange. Derudover er der ændrede togtider mellem Aarhus H og Struer på visse afgang.
- 10. marts er der ændrede togtider fra Aarhus til Langå på den første morgenafgang.
- 12.-16. marts kører Arriva ikke tog mellem Aarhus H og Langå i begge retninger på visse aftenafgange. Derudover er der ændrede togtider mellem Aarhus H og Struer på visse afgang.
- 17.-18. marts er der ændrede togtider mellem Aarhus og Langå i begge retninger på visse afgang.
- 19.-23. marts kører Arriva ikke tog mellem Aarhus H og Langå i begge retninger på visse aftenafgange. Derudover er der ændrede togtider mellem Aarhus H og Struer på visse afgang.
- 24.-25. marts er der ændrede togtider mellem Aarhus og Viborg i begge retninger på visse afgang.
- 26.-30. marts kører Arriva ikke tog mellem Aarhus H og Langå i begge retninger på visse aftenafgange. Derudover er der ændrede togtider mellem Aarhus H og Struer på visse afgang.
- 31. marts er der ændrede togtider fra Aarhus til Langå på den første morgenafgang.
- 2.-4. april kører Arriva ikke tog mellem Aarhus H og Langå i begge retninger på visse aftenafgange. Derudover er der ændrede togtider mellem Aarhus H og Struer på visse afgang.
- 5. april er der ændrede togtider fra Aarhus til Langå på den første morgenafgang.
- 6. april kører der togbus fra Langå til Aarhus H på en vis aftenafgang. Derudover kører Arriva ikke tog mellem Aarhus H og Langå i begge retninger på visse aftenafgange samt der er ændrede togtider mellem Aarhus H og Viborg på visse afgang.

*Vær opmærksom på, at rejsekort skal checkes ind på stationen – Det er ikke muligt at checke ind og ud i togbussen.*

Kilde: [https://arriva.dk/KOREPLANer-og-trafikinfo/planlagt\\_sporarbejde](https://arriva.dk/KOREPLANer-og-trafikinfo/planlagt_sporarbejde), kopieret **fredag 10. februar 2023**  
(BL)

## Materiel på mdt Gb

Denne oversigt viser, hvorledes der er blevet færre og færre litra ME at se på **mdt Gb**, siden kørslen med plantog ophørte **lørdag 11. december 2021**. Observationerne står i kronologisk rækkefølge.

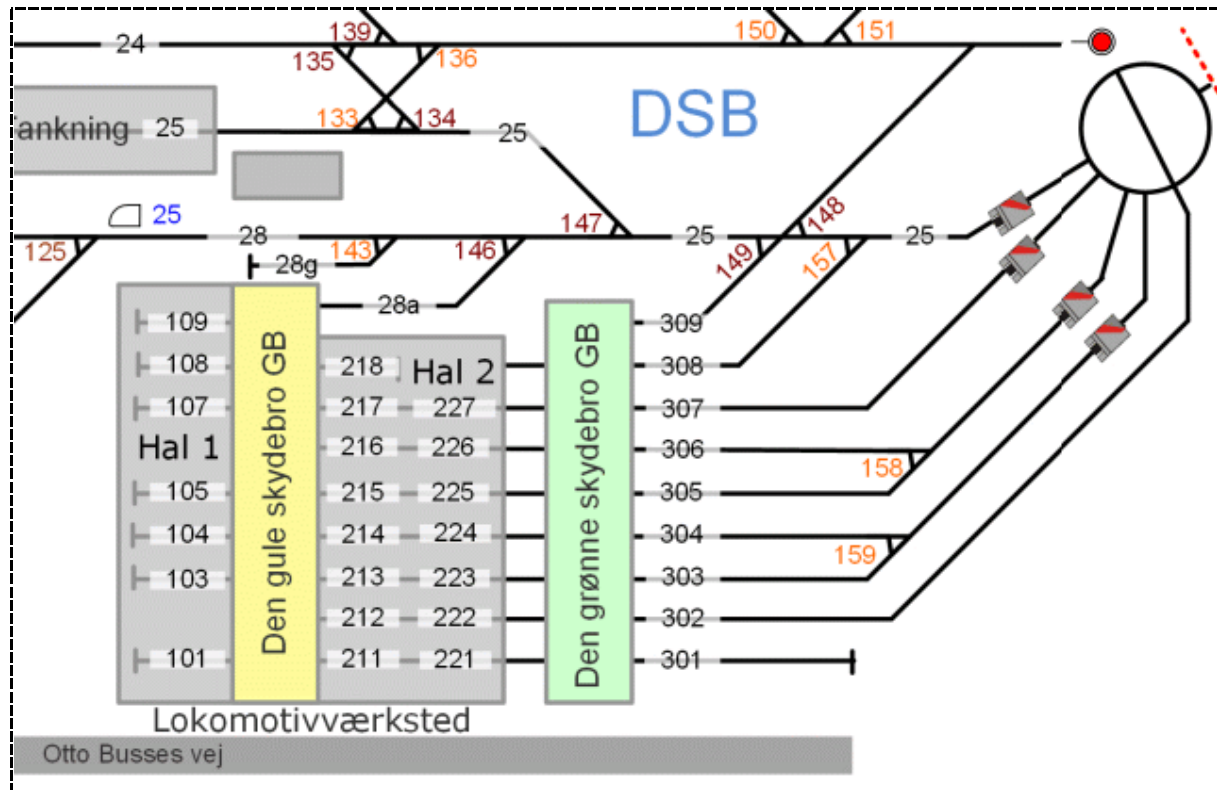

Kilde: [Lokalinstrukser for værkstedsområder. Gyldig fra den 07.03.2022](#)  
1.5.1.2 DSB's og Banedanmarks Sporarealer på Otto Busses Vej, side 21

Fra drejeskiven O er der et godt kig ind på næsten alle lokomotiverne i sporene 304-309. For at følge ME'ernes farvel til **Danmark**, bringes først observationerne fra det sidste besøg **søndag 26. juni 2022** (bragt i **Jernbanenyheder Uge 25-2022**).

Lokomotivernes placeringer **søndag 26. juni 2022** var:

Spor 309	Tomt
Spor 308	DSB EB 3222, EB 3219
Spor 307	DSB EB 3225, EB 3206, EB 3236, ME 1520 (r)
Spor 306	DSB EB 3239
Spor 305	Tomt under et gråt halvtag
Spor 304	Tomt
Spor 303	DSB ME 1505 hvid/blå. På fronten er hvide, halve vingehjul <b>1505</b> <b>1505</b> fjernede
Spor 302	DSB ME 1506, ME 1536 (r)
Spor 301	<b>Gul</b> fladvogn, DSB Køf 269 (r)

I dag, **søndag 28. august 2022**, ses der:

Spor 309	Tomt
Spor 308	DSB EB 3233, EB 3212
Spor 307	DSB EB 3201, EB 3235, EB 3236
Spor 306	DSB EB 3215
Spor 305	DSB ME 1516 (blå) under et gråt halvtag
Spor 304	DSB EB 3226
Spor 303	Tomt
Spor 302	DSB ME 1521 (r)
Spor 301	<b>Gul</b> fladvogn, DSB Køf 269 (r)

Lokomotivernes placeringer **tirsdag 31. januar 2023** er:

	<b>S</b>	Spor 309	Tomt
<b>Hal 2</b>	<b>k</b>	Spor 308	Tomt
Spor 227	<b>y</b>	Spor 307	DSB EB 3211, DSB EB 3240
Spor 226	<b>d</b>	Spor 306	DSB EB 3242, DSB EB 3202
Spor 225	<b>e</b>	Spor 305	DSB EB 3215
Spor 224		Spor 304	Tomt under et gråt halvtag (ses på luftfoto)
Spor 223		Spor 303	Tomt
DSB ME 1520 (r)	Spor 222	<b>b</b>	Spor 302 ligger her eller er nabosporet S for?
	<b>Gul dør</b>	<b>r</b>	Spor 302 DSB ME 1516 (blå)
DSB EB 32??	Spor 221	<b>o</b>	Spor 301

Det er 10 spor Ø for **grøn** skydebro. ME 1520 holder bag ved porten med tallene **22**, altså i spor 222.

## Otte Busses Vej

På pladsen i den vestlige del af mdt Gb

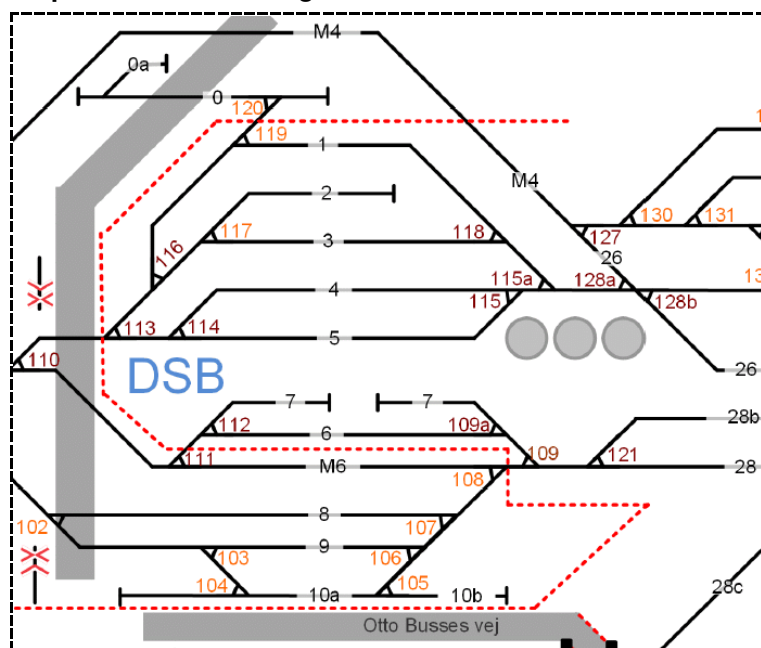

Hal 2 **Grøn** skydebro

Kilde: Lokalinstrukser for værkstedsområder. Gyldig fra den 07.03.2022. 1.5.1.2 DSB's og Banedanmarks Sporarealer på Otto Busses Vej, side 21

## P-risten V for de tre olietanke søndag 26. juni 2022

DSB EB 3202 S for Forsyningen.

Ved skydelågen i hegnet til ovk før ved Otto Busses Vej:

DSB Køf 290 (g) meget pænt malet eller med det komplette nummer

**98 86 0000 290-7**

**DK-DSB**.

Spor 1	DSB EB 3212, ABs 7917
Spor 2	Tomt
Spor 3	DSB EB 3217, EB 3237
Spor 4	DSB EB 3226, EB 3204
Spor 5	DSB ME 1522, ME 1517, ME 1529, ME 1516
Spor 7	Tomt
Spor 6	DSB EB 3224, EB 3210, EB 3223, EB 3216
Spor M6	Tomt
Spor 8	<b>Gul</b> CRSA TR 95/EVN NR. 99 86 92 81 09 5-0
Spor 9	CRSA Køf 258 (b), <b>gul</b> TR 36/EVN NR. 99 86 92 81 03 6-4

## På pladsen i den vestlige del af mdt Gb søndag 28. august 2022

DSB EB 3211 og EB 3206 S for Forsyningen

Spor 1 Tomt  
Spor 2 tomt  
Spor 3 DSB EB 3214  
Spor 4 DSB EB 3227, EB, EB 3217  
Spor 5 DSB EB 3203, EB 3234, EB 3237  
Spor 7 Tomt  
Spor 6 DSB EB 3220, EB 3216  
Spor M6 Tomt  
Spor 8 CRSA Køf 258 (b)  
Spor 9 Gul TR 36/EVN NR. 99 86 92 81 03 6-4  
Spor 10a DSB EB 3207

Overraskende nok kører gul DSB MK 625 (DSB's eneste) ind mod Kh kl. 12.30 antagelig oppe i spor 60.

## På pladsen i den vestlige del af mdt Gb tirsdag 31. januar 2023

Låge til Otto Busses Vej fra V: DSB EB 3224, EB 3226 og EB 3205 S for Forsyningen

Fra V:

Spor 1 DSB EB 3212, EB 3206  
Spor 2 Tomt blindspor  
Spor 3 DSB EB 3228, EB 3219  
Spor 4 DSB EB 3239, EB 3217  
Spor 5 DSB EB 3220, ABs 7918  
Spor 7 Tomt blindspor.  
Spor 6 DSB EB 3241, EB 3232, EB 3227, EB 3216  
Spor M6 Tomt  
Spor 8 CRSA Køf 258 (b)  
Spor 9  
Spor 10a

## På pladsen i den vestlige del af mdt Gb tirsdag 31. januar 2023

Låge til Otto Busses Vej fra V: DSB EB 3224, EB 3226 og EB 3205 S for Forsyningen

Fra V:

Spor 1 DSB EB 3212, EB 3206  
Spor 2 Tomt blindspor  
Spor 3 DSB EB 3228, EB 3219  
Spor 4 DSB EB 3239, EB 3217  
Spor 5 DSB EB 3220, ABs 7918  
Spor 7 Tomt blindspor.  
Spor 6 DSB EB 3241, EB 3232, EB 3227, EB 3216  
Spor M6 Tomt  
Spor 8 CRSA Køf 258 (b)  
Spor 9  
Spor 10a



Blå ME



Rød ME



Rød EB

## Status over set trækraft søndag 28. august 2022

Følgende 15 EB blev set: 3201, 3203, 3207, 3212, 3214, 3215, 3216, 3217, 3220, 3227, 3233, 3234, 3235, 3236, 3237

Følgende 2 ME blev set: 1516 (blå), 1520 (r)

Følgende 3 Køf blev set CRSA Køf 258 blå  
" " " DSB Køf 269 rød,

“	”	“	DSB Køf 290/98 86 0000 290-7 DK-DSB grøn
Følgende 2 TR blev set	CRSA	TR	36 EVN Nr. 99 86 92 81 03 6-4 gul
“	“	“	CRSA TR 95 EVN Nr. 99 86 92 81 09 5-0 gul

---

### Status over set trækraft tirsdag 31. januar 2023

Følgende 16 EB blev set: 3202, 3206, 3211, 3212, 3215, 3216, 3217, 3219, 3220, 3227, 3228, 3232, 3239, 3240, 3241, 3242,  
 Følgende 2 ME blev set: 1516 (blå), 1520 (r)  
 Følgende 1 Køf blev set CRSA Køf 258 blå

---

### Oversigter over antal ME'er på mdt Gb

**Søndag 20. februar 2022** i Jernbanenyheder Uge 7-2022 i kapitlet **TRÆKKRAFT**.  
**Søndag 13. marts 2022** i Jernbanenyheder Uge 10-2022 i kapitlet **TRÆKKRAFT**.  
**Søndag 8. maj 2022** i Jernbanenyheder Uge 18-2022 i kapitlet **TRÆKKRAFT**.  
**Tirsdag 7. juni 2022** i Jernbanenyheder Uge 23-2022 i kapitlet **TRÆKKRAFT**.  
**Søndag 26. juni 2022** i Jernbanenyheder Uge 25-2022 i kapitlet **TRÆKKRAFT**.  
**Søndag 28. august 2022** i Jernbanenyheder Uge 34-2022 i kapitlet **TRÆKKRAFT**.

### Status over sete ME søndag 20. februar 2022

Følgende ME blev set: 1505, 1515, 1516, 1517, 1520, 1521, 1522, 1528, 1529, 1531, 1535, 1536  
 I alt 12 ME

### Status over sete ME søndag 13. marts 2022

Følgende ME blev set: 1503, 1504, 1506, 1511, 1516, 1517, 1520, 1522, 1529, 1531, 1535, 1536  
 I alt 12 ME

### Status over sete ME søndag 8. maj 2022

Følgende ME blev set: 1504, 1505, 1506, 1511, 1516, 1517, 1520, 1522, 1529, 1531, 1534, 1535, 1536  
 I alt 13 ME

### Status over sete ME tirsdag 7. juni 2022

Følgende ME blev set: 1517, 1520, 1521, 1522, 1529, 1534, 1536  
 I alt 7 ME

### Status over sete ME søndag 26. juni 2022

Følgende ME blev set: 1505, 1506, 1516, 1517, 1520, 1522, 1529, 1536  
 I alt 8 ME

### Status over sete ME søndag 28. august 2022

Følgende ME blev set: 1516 (blå), 1521 (r)  
 I alt 2 ME

### Status over sete ME tirsdag 31. januar 2023

Følgende ME blev set: 1516 (blå), 1520 (r)  
 I alt 2 ME

---

Ønskes der at se billeder fra de gamle, romantiske dage, så prøv at slå op på:



<http://evp.dk/index.php?page=maskindepot-gb-kobenhavn>



## Mdt Gb – Cb-GI

Da det næste rejsemål er **GI** i håb, men også en forventning om at se en ME dér, spadseres der efter besøget ved **mdt Gb** den korteste vej til en S-togsstation. Det er gennem gangtunnelen under strækningen til **Kj** (1 km) og stige på linje **B** i **Cb**. Det er det, der hedder »tidsbesparelse«.

DSB SC 8693 standser i **Cb** 11.35½-35½ og i **GI** 11.47½-48.

## Materiel i GI

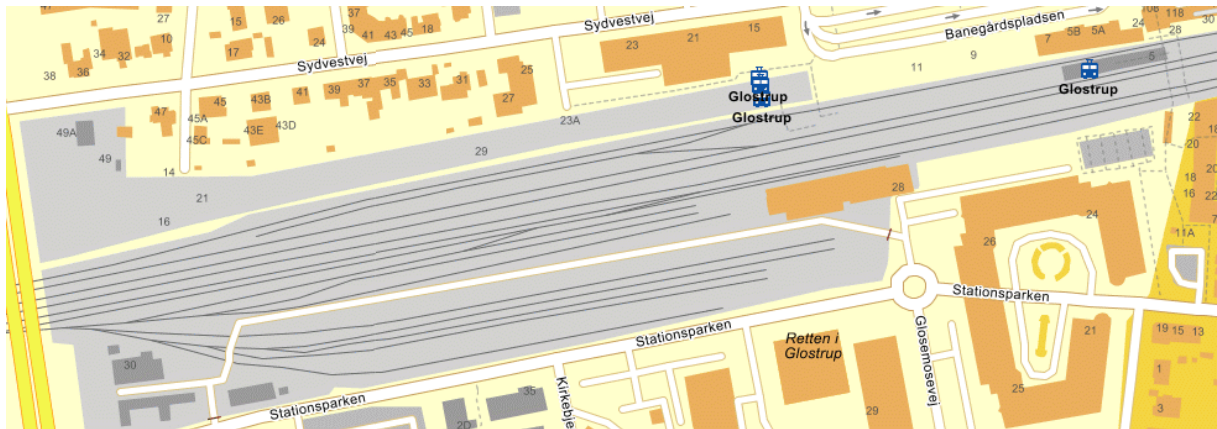

Kilde: <http://map.krak.dk/>, Hybrid etc. –, Kort

**GI** km 11,2

Under stationsopholdet på 41 minutter ses der på forskellige steder på pladsen følgende:

Langs hegnet til **Stationsparken** ligger det sydligste spor. Hvor det visne ukrudt har en knæhøjde, står stadig den **gule** ARAIL Køf 286 ved en sporstopper. Den er i en megen forfalden tilstand med en afbrækket låge ind til DM og er blevet mismalet af ikke autoriserede malere. En tidligere observation er sket på **mdt Lg lørdag 2. juli 2016**. Om dets historie står der følgende:

... Lakeret gul 2002. Fredericia 2002-06 (rangering hos Carlsberg). Solgt 2006 til ARAIL Köf 286.

Kilde: [https://www.jernbanen.dk/motor\\_solo.php?s=182&lokid=938](https://www.jernbanen.dk/motor_solo.php?s=182&lokid=938)

Længere henne mod V i samme spor langs **Stationsparken** holder der hele fem troljer:

**bravita gul** TR 74 EVN 99869681074-1

En halv troljelængde V for står mørkeblå **37 80 3940 012 2** (nummer på endeklap) **D-NACCO** Res<sup>207.12</sup> + 37 80 3940 014-8 RIV **D-NACCO** Res<sup>207.12</sup>. Det er ved et **gult** læsseprofil.

**gul** TR 118 med betegnelsen **bravia** EVN 99869681118-6

**sorte** RAVN TR 77 også med betegnelsen EVN 99869281 1077-8

**gul** TR 168 også med betegnelsen 99 86 9281 168-5

**gul** TR 087 også med betegnelsen 99 86 9281 087-7



**Søndag 28. august 2022** holdt de tre sidst skrevne TR i læssevejssporet på nordsiden af den nordre læssevejs belægningen. Det var:

**gul** TR 087 også med betegnelsen 99 86 9281 087-7, der er i kontakt med en **grå** sporstopper.

**gul** TR 168 også med betegnelsen 99 86 9281 168-5

**sorte** RAVN TR 77 også med betegnelsen EVN 99869281 1077-8

Den søndre læssevej begynder ved den østlige indkørsel til den nordlige læssevej og ligger langs sporet langs **Stationsparken** og de fire spor S for den nordre læssevej. Den er ikke indtegnet på Krak-kortet. Den søndre læssevej ender noget før, det sydligste spor møder de fire andre spor. Hvor asfalten på den søndre læssevej ender, holder der tre **gule** køretøjer i sporet N for den søndre læssevej:

**gul** ARAIL 70032 bivogn 677a, EVN 99869246677-9, med kran med grå platform til personale.

**gul** ARAIL 70031 bivogn 672a, EVN 99869246672-0, med kran med en **gul** platform til personale.

**Orange** ARAIL 70027, **Plasser & Theuer**, med skiltet EVN 99869281402-8.

**Gul** ARAIL Kran 160 + 70103, 40 86 950 1 219-0 ved flere høje betonsveller liggende på læssevej, der blev set i sporet langs den nordre læssevej (tegnet på kortet) **søndag 28. august 2022**, er begge borte.

Vestligst, i det skrå hen til sporet langs **Stationsparken**, holder CONTC ME 1534 (**blå**), hvor **DSB** er erstattet af **ContecRail**. Maskinen ser således »normal« ud; det er kun bogstaverne, der afslører den nye ejer. Det lykkes at lave et nogenlunde billede af ME'en fra **Stationsparken** med 1½ skinnelængde



i asfalten i forgrunden, men desværre rager banens grå, dobbeltlåger op over pufferne på **ME 1534** i baggrunden. Den fotomæssigt nødvendige A-stige med to trin er desværre IKKE fragtet med rygsækken!

På en skilt foran dobbeltlågen står **HUSK** 50, men dette standsignal findes ikke i SR 75, og strækningen har heller ikke ETCS, så det har nok ikke betydning.

De 1½ skinnelængde i asfalten er fra et tydeligvis nedlagt sidespor. Det kostede noget detektivarbejde at finde ud af: *Hvor endte det, ved hvilken  fabrik og måske, hvad der var i godsvognene?*

SHKVA SNNMNSLVH  
HARTSMANNS PAKHUS

På sydsiden af **Stationsparken** ligger en meget pænt pudset og pænt istandsat bygning, der har været et pakhus.

Hvad der blev fundet ud af med dette for længst nedlagte sidespor (med på det nødvendige **1954-luftfoto**), kan læses i **Jernbanenyheder Uge 25-2022** med overskriften **Nedlagt sidespor i GI** i kapitlet **FASTE ANLÆG**.

### Status over sete lokomotiver i GI søndag 26. juni 2022

Følgende lokomotiver blev set: **Gul** ARAIL Køf 286, RCDK MY 1134 (g/h/r), CONTC ME 1530 (blå)

### Status over sete lokomotiver i GI søndag 28. august 2022

Følgende lokomotiver blev set: **Gul** ARAIL Køf 286, CONTC MX 1006 (brun)

### Status over sete lokomotiver i GI søndag 28. august 2022

Følgende lokomotiver blev set: **Gul** ARAIL Køf 286, CONTC ME 1534 (blå)

Ved hvert besøg har der holdt et nyt strækingslokomotiv!

Afrejse fra **GI** med kurs mod **Kh** sker kl. 12.29 med linje **B** i DSB SA 8108, så der på **Kh** kan nås et MF-togsæt direkte til **Str** spor 3 kl. 12.56.

## Litteratur om litra ME

Fra **MY** til **ME**. DSB's dieselelektriske lokomotiver. ISBN 87 88758 67 2. Side 69-70.

Niels-Folke Vallin

**MED MOTOR FRA GM**, DSB litra **MV, MY, MX, Mz og ME**. motormateriel 5, bane bøger, 1999.

ISBN 87-88632-79-2. 128 sider. Peter Christensen og John Poulsen

**Danske Statsbaners Motormateriel 1925-2007**, bane bøger, 2008. ISBN 97887 91434 150.

Side 131-133. John Poulsen

**Farvel til DSB litra ME. Del 1**

**Jernbanen Oktober 5/2022**, side 32-40. Af *TOJ* og *JSL*

**Farvel til DSB litra ME. Del 2**

**Jernbanen December 6/2022**, side 36-43. Af *TOJ* og *JSL*

(BL)

**GODSVOGNE**

**PERSONVOGNE**

**TOGSÆT**

**S-TOG**

**METRO**

**FÆRGER**

**VETERANMATERIEL OSV.**

**SPECIALKØRETØJER**

**SKROTBUNKEN**



## Fræsetoget sætter tænderne i skinnerne

Skinnefræseren er tilbage i Danmark, hvor den skal fræse små revner i skinnerne væk, inden revnerne når at vokse sig store. Første stop på den store vinter- og forårsrundtur er skinnerne på og omkring Storebæltsbroen, og herefter drager skinnefræseren på turné i det ganske land.

Fræsetoget fjerner en stor del af de revner, der med årene opstår på kørekanten af skinnerne.

"Fræsehjulet på skinnefræseren kan gnave over en millimeter af skinnen pr. passage. Når fræsehjulet fjerner revnerne, reducerer det risikoen for skinnebrud, der kan opstå, når der opstår kraftige trækspændinger i skinnerne om vinteren. Dermed forlænges skinnernes levetid," siger Pernille Skovrup, vedligeholdelsesleder i Banedanmark.

Det kræver 1-3 passager for at fjerne en revne i skinnen, så skinnefræseren kører frem og tilbage samme sted, indtil revnen er væk. På en nats arbejde kan skinnefræseren fræse op til tre ton jern af skinnerne, og herefter bliver jernet kontrolleret, sorteret og bearbejdet, inden det bliver genanvendt.

Revnerne, der er på kørekanten af skinnerne, bliver fundet ved forårets ture med måletoget. Måletoget benytter hvirvelstrøm til at finde revnerne i skinnernes overflade og ultralyd til at opspore de indre revner i skinnerne.

### Kører om natten – klargøres om dagen

Fræsetoget kører om natten for at genere togdriften mindst muligt. Om dagen bliver det rensat og klargjort.

"I fremtiden skal der køre langt flere tog på skinnerne, og derfor er det vigtigt med en effektiv vedligeholdelsesindsats, som skal udføres samtidig med, at trafikken forstyrres mindst muligt. Blandt andet derfor kører de forskellige specialtog fortrinsvis om natten," siger Pernille Skovrup.

Det støjer kun moderat, når fræsetoget arbejder, mens klargøringen kan give støjgener for naboer, der bor tæt ved togets standplads.

### Fakta om skinnefræseren

Fræsetoget har to fræsehjul og et slibehjul i hver side. Togets kørehastighed er maks. 70 km/t. på danske skinner. Når det fræser skinnerne, kører det meget langsomt – helt ned til 600 meter i timen.

Fræsetoget er knap 44 meter langt og vejer 155 ton med fræsespåner. Det er et hold af internationale eksperter, der kører toget, og der er en dansk lods med kendskab til strækningerne med om bord.

Se skinnefræserens [køreplan for de kommende måneder](#)

Læs mere om [fræsetoget og de øvrige specialtog til skinneslibning](#)

Download [billeder til pressebrug](#)

Kilde: **torsdag 19. januar 2023**, kopieret **fredag 3. februar 2023**

<https://www.bane.dk/da/Presse/Pressemeddelelser/Fraesetoget-saetter-taenderne-i-skinnerne>

(BL)

## Overkommelig luksus og happy hour i spisevognen:

## Lykken er at få serveret gullaschsuppe og kolde fadøl i toget på vej gennem smukke landskaber

Der er aldrig blevet solgt så mange togrejser til udlandet som i 2022. En af de helt særlige jernbaneoplevelser ligger tæt på Danmark, og priserne ombord er helt i bund.

**D**rømmen om den afslappende togrejse, hvor der er god tid til at kigge ud ad vinduet og nyde en middag i spisevognen har tilsyneladende fået ny næring. I de seneste år er interessen for den langsomme rejseform nærmest eksploderet, og de store europæiske togselskaber kan næsten ikke følge med efterspørgslen på de mest populære strækninger.

...  
Hvis man ikke er så heldig at

bo tæt på den tyske grænse og togstationen i Flensburg, kan man hoppe på samme type i Hamborg, EC 177, med afgang kl. 12.51 og ankomst i Prag kl. 19.35.

... Og så må man jo ikke glemme, at endestationen er en af Europas smukkeste storbyer, siger Poul Kattler, som kæmper for igen at få nattogene tilbage på skinnerne direkte fra Københavns Hovedbanegård.

” ...  
De tyske passagerer, som måske bare skal en tur fra Berlin til Dresden, er 'kendt for at vælge det tjekkiske tog på grund af stemningen i spisevognen.

**Nicky Gardner,**  
medforfatter til "Europe by Rail"

...

Kilde: **MORGENAVISEN** Jyllands-Posten, **Rejser** \* **Togrejser**, lørdag 4. februar 2023, side 6

## Tog EC 177 (Hmb Hbf – Praha hl.n.)

<b>12:51</b>	🕒	<b>Hamburg Hbf</b>
		🚆 EC 177
		→ Praha hl.n.
4h 16min		🚆 Geringe Auslastung
		Weitere Informationen
		Eurocity
		Fahrradmitnahme reserviert
		Betreiber: DB Fernverkehr /
13:15	○	Büchen
13:41	○	Ludwigslust
14:01	○	Wittenberge
14:46	○	Berlin-Spandau
15:16	○	Berlin Hbf (tief)
15:23	○	Berlin Südkreuz
17:02	○	Dresden-Neustadt
<b>17:07</b>	📍	<b>Dresden Hbf</b>

I avisartiklen er tog EC 177 beskrevet, og her følger tre observationer af og kørsler med tog 177:

**Onsdag 15. februar 2017**

DB 101 119-6 holder kl. 12.49½ i spor 7 på **Hmb Hbf** med tog 177 til **Praha hl.n.**

Kl. 16.58 kører fra DB 101 119-6 fra stammen af tog 177 på **Dresden Hbf**. Der sker et lokomotivskifte, og det nye lok er CZ-CD 371 004-3, der skal trække tog 177 til **Praha hl.n.**

**Onsdag 5. april 2017**

DB 101 064-4 177 er på **Hmb Hbf** kl. 12.56 og kører fra spor 8 til **Praha hl.n.**

På **Dresden Hbf** sker der et maskinskifte kl. 17.01, og herfra er trækraften CZ-CD 371 201-5 er det nye lokomotiv til **Praha hl.n.**

**Onsdag 10. april 2019**

Et CD-lok bliver set ved passage af **Bw Hmb-Altona** kl. 12.04½.  
– *Nok til tog 177!*

På **Hmb Hbf** sker der en indkørsel kl. 12.53. i spor 5 med tog 177 til **Praha hl.n.** Trækraft er D-ELLOC 193 196-8, der blev set på **Bw Hmb-Altona!**

Toget standser på **Dresden Hbf** kl. 17.12½-15, (-5½/-5). Der er ikke mere lokskifte på **Dresden Hbf**.

<https://reiseauskunft.bahn.de/>

Når der bliver elektrificeret fra **Fa** til **Ar**, kan tog 177 udgå fra **Ar**. Før i tiden kørte der **blegorange**-hvide CD-personvogne fra og til **Ar**. Nogle af tiderne i **Danmark** var:

Tog EC 370 (Praha hl.n. – Ar) standsede i **Pa** 19.38-20.08, standsede ved de store stationer undervejs og havde ankomst til **Ar** 22.43.

Modløbet var tog EC 371 (Ar – Praha hl.n.) med afgang fra **Ar** 7.04, Standsede ved de store stationer undervejs og havde standsning i **Pa** 9.41-10.09.

Tog 370 og 371 stod sidste gang i **TKV**, gyldig **mandag 27. august 2007 – lørdag 5. januar 2008**.

Her følger en beretning fra **Ar**, bragt i **Jernbanenyheder søndag 9. december 2007**. Desværre kan bogstavet c med det diakritiske lille v, háček, over c'et ikke konverteres, så fejlagtigt står der »CZ-CD«.

Ti 4/12 2007

### ČD-tog hører op med at køre

Kl. 22.40 står der for tog EC 370 (Ar-Praha) på monitoren i **Ar** -42. Kl. 23.03 står der -51 på monitoren i **Ar** -51. Toget ses derfor ikke.

(BL)

On 5/12 2007

### ČD-tog hører op med at køre

Kl. 22.45 (-2) ankommer tog EC 370 (Praha-Ar) til spor 5 i **Ar**. Opr.: DSB ME 1522 + CZ-CD- 73 54 21-91 035-8 Bmz<sup>241</sup> + 91 006-9 Bmz + 91 031-7 Bmz<sup>241</sup> + 021-9 + 020-0 + 014-3 + 91 001-0 Wrmz + 10-91 008-8 Ampz.

Der er tid til at fotografere toget bagfra (ME'ens front holder skjult) og midtvejs med de karakteristiske **orange-hvide** psv., for først kl. 23.01½ trykker ME'en stammen ud på P-risten. Et stort tog her sent på sæsonen. Om tre dage, **lørdag 8. december 2007**, ophører den gode forbindelse til og fra **Praha Hlavní nádraží** desværre med at køre. Toget står **IKKE** i TKV 08!

Ligeledes ophører tog EC 386 (Hmb Hbf – Ar) med at køre; det begyndte **lørdag 27. august 2007**. Nye tog – fremført af litra (eller som det hedder på tysk: Baureihe, forkortes BR) VT 605 – er EC 388 (Hmb Hbf – Ar) og EC 389 (Ar – Hmb Hbf) i perioden **søndag 9. december – lørdag 5. januar 2008**, se **KØREPLANER**.

(BL)

## Nattog til og fra Danmark

Det ønskes i avisartiklen at få nattogene fra **Europa** fra og til **Kh** til at køre igen. De ophørte således:

Sø 2/11 2014



### Sidste kørsel med nattog fra Danmark

I en radioavis på et tidspunkt af dagen bliver det sagt, i nat kører det sidste nattog i **Danmark** efter 110 års kørsel. Dét må ses og fotografes. Det skulle ellers først ske med ved køreplansskiftet til K 15, men for et par måneder siden blev det bekendtgjort, at det skulle ske i den første weekend i **november 2014**. En rejseplan til og fra **Kd** udarbejdes.

Udrejse: Str 18.18 tog L 760 20.23 Fa 20.43 tog RR 3364 20.55½ Kd.

Hjemrejse: Kd 21.12 tog RR 3373 21.26 Fa 21.43 tog RV 3769 23.47 Str.

Det tog, der ønskes ses, er tog CN 473 (Kh – Basel SBB), der standser i **Kd** kl. 21.07-10<sup>1</sup>. I Rejseplanen er toget ikke at finde, så derfor må der tyes til DB's køreplan:

		↑ Früher		Sparangebote ⓘ		Normalpreis ⓘ		
	Kolding st	So, 02.11.14	ab 21:10	9:04	0	CNL		ab 131,30 EUR (inkl. Res.)
	Köln Hbf	Mo, 03.11.14	an 06:14					<a href="#">Verfügbarkeit prüfen</a>

Kilde: <http://reiseauskunft.bahn.de/> **søndag 2. november 2014**

### Tog 473 standser i Kd for sidste gang

Lige over hovedet hænger der en monitor, og et afskedsbillede af den vil være passende. 21.04 løbes der ned gennem gangtunnelen for at komme over til perron 2. Flere fotografer er også kommet for at få billeder og film af dette sidste nattog fra **Danmark**.

Tog 473 er som regel så langt et tog, at selv om maskinen standser uden for perron, kan den første vogn ikke holde ved perron. Dét blev oplevet ved en rejse med toget til **Köln Hbf**, hvor passagerer til den første vogn måtte stige ind i den anden vogn.

<sup>1</sup> Toget standser kun for at optage passagerer



Kl. 21.06 (+1) standser DSB EA 2022 i mørket uden for perron 1. Vi kan kun fotografere en sortlagt elektriker uden perronbelysning. Kun lys i etageejendommene og på vejbroen **Buen** samt frontlanterne giver liv. Så blinker de to brandgule \$ \$ på maskinen, og der nås lige at få et billede af de rød-hvide vogne kl. 21.10, før tog 473 sætter i gang (±0).  
(BL)

Spør 1			DSB CNL
21.10	Train to	Car	Section
	Amsterdam CS	203-204	A
	Amsterdam CS	203-204	B
	Basel SBB	192-194	C
	Basel SBB	196-198	D
	Praha hl.n.	161-162	E
Padborg, Flensburg Hbf, Neumünster, Bielefeld Hbf, Hamm (Westf), Wuppertal Hbf, Köln Hbf, Düsseldorf Hbf, Emmerich, Arnheim, Utrecht Centraal			

Sø 2/11 2014 – ma 3/11 2014

## Nyheder

### Nattoget stopper med at køre fra årsskiftet

OPDATERET: Det sidste nattoget fra Københavns Hovedbanegård kører den 2. november, og det sidste nattoget kører til Københavns Hovedbanegård den 3. november. Oprindeligt skrev vi, at nattoget fortsatte med at køre frem til køreplansskiftet i december.

---

Når den sidste afgang med nattoget ruller ud fra Københavns Hovedbanegård i december 2014, er det slut med at ligge i sovevogn i tog til og fra København.

Det er nemlig en begrænset skare, som benytter sig af kunne ligge i sovevogn og spise i restaurantvogn i nattoget, der kører fra København til Amsterdam, Basel og Prag.

"DB og vi har kigget på tallene, og vi må erkende, at der ikke er økonomi i det," siger DSB's chef for salg og produktmarketing Christian Linnelyst.

### Sporarbejde lukker afgangene ned

Der er én daglig afgang og én ankomst i København med nattoget, der kører via Roskilde, Odense, Kolding og Padborg. I Tyskland deles toget og fortsætter til Amsterdam, Basel og Prag.

"Det er fortrinsvis turister i sommermånederne, der benytter denne afgang. Sommeren 2015 er imidlertid præget af et omfattende og langvarigt sporarbejde på Fyn, der gør, at vi er nødsaget til at aflyse næsten alle nattoget i højsæsonen," siger Christian Linnelyst og fortsætter:

"De økonomiske nøgletal sammenholdt med sporarbejdet næste sommer gør, at vi vælger at indstille kørslen allerede fra køreplansskiftet i december 2014," Christian Linnelyst.

### Stadig masser af forbindelser til Europa

DB og DSB har fortsat fire-seks daglige afgange mellem København og Hamborg og en daglig afgang mellem København/Aarhus og Berlin og derfra videre forbindelse til resten af Europa.

"DB og vi undersøger, om vi kan tilpasse køreplanen i dagtimerne, så vi kan give kunderne et attraktivt alternativ til nattoget med gode forbindelser ned gennem Europa," siger Christian Linnelyst.

Kilde: <http://www.dsb.dk/om-dsb/presse/nyheder/nattoget-stopper-med-at-kore-fra-arsskiftet/>

DSB Kommunikation & Branding, **tirsdag 17. juni 2014 10:30:00**

(BL)

Ma 3/11 2014

### Sidste kørsel med nattoget til Danmark

Formålet med denne tur er at se det sidste nattoget ankomme til **Danmark** for sidste gang. Det vil være tog CN 472 (Basel SBB – Kh), der skal standse i **Kd 7.32½E-35½E<sup>2</sup>** med DSB EA 3022 som trækraft (set køre i tog CN 473 (Kh – Basel SBB) i aftes, **søndag 2. november 2014**).

I følge Rejseplanen vil det kunne nås med følgende forbindelser:

Udrejse Str 4.28 tog L 706 6.38 Fa 7.14 tog RR 3310 7.28 Kd. **Snert på!**

Hjemrejse Kd 8.12 tog RR 2921 8.26 Fa 8.41 tog L 719 10.47 Str.

...

<sup>2</sup>E Toget standser kun for at sætte passagerer af.

## Tog 472 standser for sidste gang i Kd

Kl. 7.45 er det tid til at gå til østenden af perron 1, for tog 472 kan vinde en del tid fra **Pa** til **Kd**. Og kl. 7.52½ kommer DSB EA 3022 + flere psv. end perron 2's længde til syne. Det er virkelig lokotrukket stordrift. Lkf kigger bagud. Toget standser 7.53 (-20½) lige for an traktorvejen. Der sidder to min-på fronten. Den anden vogn er blå CZ-CD 61 54 72-91 010-3 WLABmz.



I aftes var der måske fem-syv foto-grafer for at fotografere tog 473, men mærkeligt nok er det kun Deres udsendte, der i det nu tørre vejr med et fotostativ foreviger det sidste planmæssige nattoget i **Danmark**. Dog kravler lkf i sin hvide skjorte med sort slips ned fra EA 3022 for tage et billede fra perron 2.

Kl. 7.54½ (-19) **afgår tog 472 for sidste gang fra Kd.** **Ære være dets minde.**  
(BL)

CZ-CD 61 54 72-91 010-3  
WLABmz

## DIVERSE

Fr 3/2 2023

# Dansk Industri: Lavere priser og enklere billetsystemer skal få 10 pct. flere over i bus og tog

## INDBLIK

**Mens den kollektive trafik befinder sig i en dyb krise, vil Dansk Industri gøre det enklere at købe en bus- eller togbillet, sænke priserne med op til 20 pct. samt øge de offentlige tilskud for at få 10 pct. flere til at tage bus og tog. Den**

**nye transportminister kalder forslaget for »meget spændende tanker«.**

De danske trafikskaberer bløder – både passagerer og penge.

Mellem 6 og 10 pct. af passagererne er ikke vendt tilbage oven på coronapandemien. Samtidig har inflation og ekstremt høje energipriser bragt trafikskaberne i knæ.

...  
! !  
**Vi har allerede skåret 5-10 pct. af busafgangene væk, så der kommer en dårligere service i stort set hele landet.**

STEEN VINDUM (V), FORMAND, TRAFIKSELSKABERNE I DANMARK

Kilde: **MORGENAVISEN** Jyllands-Posten, Indland, fredag 3. februar 2023, side 6-7.  
(BL)

## Færgen rammer havnemole i Rønne under kraftigt blæsevejr

Færgen "Express 2", der sejler mellem Bornholm og Ystad, har fredag eftermiddag ramt molen ved udsejling fra Rønne.

Det skriver Bornholms Tidende. Bornholmslinjens kommunikationschef, Jesper Maack, bekræfter hændelsen over for Ritzau.

...  
/ritzau/

Kilde: Historie af Leveret af /ritzau fokus/ • for 6 timer siden, **fredag 3. februar 2023**, kopieret 21.48  
<https://www.msn.com/da-dk/nyheder/krimi/f%C3%A6rge-rammer-havnemole-i-r%C3%B8nne-under-kraftigt-bl%C3%A6sevejr/ar-AA174JdO?ocid=msedgdhp&pc=U531&cvid=10233ac7d4d14b2db6f74ff11846b704>

(BL)



## BILAG

### Fortegnelse over forkortelser

I tjenestetelegrammer, i anden intern korrespondance, i instruktionsstof, i personaleregistering, ved udfyldning af blanketter til internt brug (f. eks. regninger og fripas) kan, når det skønnes hensigtsmæssigt, anvendes nedennævnte forkortelser:

#### Stillingsforkortelser (forkortelse – stilling)

bam	banemester	ksmt	kørestrømsmontør	sek	sekretær
bfm	baneformand	ktas	kontorassistent	sik	sikringsmester
bing	baneingeniør	lacf	lastbilchauffør	simt	sikringsmontør
bm	bådsmand	linsp	landinspektør	sing	sikringsingeniør
bmt	banemontør	lkas	lokomotivassistent	skf	skibsfører
boc	baneområdechef	lkf	lokomotivfører	sning	signalingeniør
brbtj	brobetjent	lki	lokomotivinstruktør	stfs	stationsforstander
brfg	brofoged	lkm	lokomotivmester	stl	stationsleder
				stm	stationsmester
cing	civilingeniør	mat	matros	stmd	styrmand
		mm	maskinmester	svm	svejsmester
doc	driftsområdechef				
dtbtj	depotbetjent	oass	overassistent	tas	trafikassistent
dtfm	depotformand	oing	overingeniør	tbjt	togbetjent
		opt	overportør	teksp	trafikekspedient
elf	elektrofører			tek tg	teknisk tegner
		phm	pakhusmester	tem	telemester
gdr	generaldirektør	presch	pressechef	tgf	togfører
		pt	portør	tgi	toginstruktør
hvk	håndværker			tgr	togrevisor
		rgfm	rangerformand	tinsp	trafikinspektør
ing	ingeniør	rgm	rangermester	tktl	trafikkontrollør
		rmfm	remiseformand		
jba	jernbanearbejder	rucf	rutebilchauffør	vkm	værkmester
jdek	jernbanedetektiv			vm	vognmester
jur	jurist			vopsm	vognopsynsmand

Kilde: Danske Statsbaner, Ordresamlingen serie A, Organisations- og personaleforhold, Bilag XVI, torsdag 1. april 1976, udtog.

### Overkørsler



Det hedder en **overkørsel**, jævnfør:

Sikkerhedsreglement af 1975 (SR)

§ 11 Automatisk sikrede overkørsler, side 97-18 – 108-11.

Kilde: <https://www.bane.dk/Jernbanevirksomhed/Sikkerhed/Trafikale-regler/SR>

Færdselsloven, LBK nr. 1055 af 9. november 2012

§ 5 Færdsel over jernbanespor m.v.

Kilde: <http://www.retsinformation.dk/Forms/R0710.aspx?id=143400#Kap8>

## Færdselstavler

Betegnelser for **Advarselstavler** for vejfarende ved jernbaner kan ses på

<https://icskilte.dk/advarselstavler>

Transport-, Bygnings- og Boligministeriet. Bekendtgørelse om vejafmærkning nr. 1632 af **onsdag 20. december 2017**, <http://vejregler.lovportaler.dk/showdoc.aspx?schultzlink=bek20171632>

Kapitel Æ. Letbanesignaler Tavler og signaler som kun henvender sig til føreren af letbanekøretøj.

Klik på pdf-ikonet  øverst til højre, hvis pdf-format ønskes.

**Vehicle Keeper Marking Register – VKM**  
**Fahrzeughaltercode Register – VKM**

	VKM	UNIQUE	Status
Explanation:	Code shown on vehicles	Combination for uniqueness check	In use/Blocked/revoked
Erklring:	Code an den Fahrzeugen	Kombination fr Kontrolle der Einmaligkeit	Verwendet/blockiert/Storniert

VKM	UNIQUE	Keeper Name/Halter Name/	Country	Status	www.
ARAIL	ARAIL	Aarsleff Rail A/S	DK	in use	aarsleff.com
AT	AT	Arriva Tog A/S	DK	in use	arrivatog.dk
CFLCD	CFLCD	CFL Cargo Danmark ApS	DK	in use	dansk-jernbane.dk
CONTC	CONTC	Contec Rail ApS	DK	in use	contec.dk
CRSA	CRSA	Contec Rail Safety ApS	DK	in use	
DAN	DAN	DSB aarhus Nrbane A/S	DK	in use	
DBCSC	DBCSC	DB Cargo Scandinavia	DK	in use	dbcargo.com/dk
DJM	DJM	Danmarks Jernbanemuseum	DK	in use	jernbanemuseet.dk
DSB	DSB	Danske Statsbaner	DK	in use	dsb.dk
DSBS	DSBS	DSB S-tog a/s	DK	in use	s-tog.dk
ENT	ENT	Banedanmark	DK	in use	bane.dk
LB	LB	Lokalbanen A/S	DK	in use	lokalbanen.dk
LJ	LJ	Lollandsbanen	DK	in use	lollandsbanen.dk
MALUS	MALUS	Malus Aps	DK	in use	malus.dk
METRO	METRO	Metro Service A/S	DK	in use	metroservice.dk
Mjba	MJBA	Midtjyske jernbaner A/S	DK	in use	
MjbaD	MJBAD	Midtjyske Jernbaner Drift A/S	DK	in use	
NJJ	NJJ	Nordjyske Jernbaner	DK	in use	njba.dk
RAVN	RAVN	RAVN Bane ApS	DK	in use	ravn-bane.dk
RCDK	RCDK	Railcare Danmark A/S	DK	in use	railcare.se
RDK	RDK	Railion Denmark	DK	Revoked	railion.dk
RSC	RSC	DB Schenker Rail Scandinavia A/S	DK	Revoked	railion.dk
RSEJ	RSEJ	Railservice	DK	in use	railservice.dk
RTOG	RTOG	Regionstog A/S	DK	in use	regionstog.dk
SBF	SBF	A/S Storeblt	DK	in use	storebaelt.dk
SJVT	SJVT	Sydjyllands Veterantog	DK	in use	sjvt.dk
STEAM	STEAM	Rent a Lok Aps	DK	in use	rentalok.dk
VLB	VLB	Vestsjllands Lokalbaner A/S	DK	in use	ohj.dk, vlb.dk
VSVT	VSVT	Vestjllands Veterantog	DK	in use	vsvt.dk
VTV	VTV	Veterantog Vest	DK	in use	veterantog-vest.dk

Kilde: [https://www.era.europa.eu/registers/vkm\\_en](https://www.era.europa.eu/registers/vkm_en)

List of VKMs, Related documents: pdf

Gldende bestemmelser **SR** **ORS** **ORF** **TK** **LA** <https://www.bane.dk/da/Jernbanevirksomhed>

## Togekspeditionssteder

<b>Togekspeditionssted</b>	Fllesbetegnelse for stationer og holdsteder.
<b>Station</b>	Togekspeditionssted med hovedsignaler og centralsikring. En station kan deltage i den sikkerhedsmssige afvikling af toggangen som togflgestation, eller den kan vre lukket eller ubetjent.
<b>Fri bane</b>	Den del af banestrkningen, der ligger uden for stationsgrnsen.
<b>Holdsted</b>	Fllesbetegnelse for et togekspeditionssted – sidespor eller trinbret – p den fri bane. Deltager ikke i den sikkerhedsmssige afvikling af toggangen. Et trinbret kan ligge helt eller delvist p en station.

Kilde: Sikkerhedsreglement, Afsnit 10, Definitioner

### Stationsgrnsen og rangergrnsen

Grnsen mellem den fri bane og en station benvnes stationsgrnsen. Den er kendetegnet ved det I- eller VI-signal, der dkker stationen. Mrke "Rangergrnsen" mrke 17.10. Rangertrk i gennemgende spor p stationer og hovedspor p den fri bane skal standse senest foran mrket, medmindre der er givet tilladelse til at passere mrket.

Kilde: Sikkerhedsreglement § 2, stk. 1.3 &amp; § 17, stk. 10

## Stednavneforkortelser i Jylland

**Hhs** Hirtshals      **Sgb** Skagen  
**Hj** Hjørring      **Fh** Frederikshavn  
**Lih** Lindholm      **Fhh** Frederikshavn Havn  
**Abl** Aalborg Lufthavn      **Ab** Aalborg      **Abø** Aalborg Øst  
**Ti** Thisted      **Ør** Løgstør      **Thb** Thyborøn Havn      **Gy** Glyngøre      **As** Aars  
**Røn** Rønland      **Aat** Aalestrup      **Hb** Hobro      **Mrg** Mariager  
**Lmv** Lemvig      **Sk** Skive      **Fp** Fårup      **Rd** Randers  
**Str** Struer      **Vg** Viborg      **Lg** Langå      **Al** Allingaabro  
**Vem** Vemb      **Ho** Holstebro      **Kp** Karup      **Lb** Laurbjerg      **Rå** Ryomgård      **Gr** Grenaa  
**Rj** Ringkøbing      **Hr** Herning      **Sl** Silkeborg      **År** Ar Rbg.      **Ar** Aarhus H  
**Dæ** Videbæk      **Fu** Funder      **Sd** Skanderborg      **Odd** Odder  
**Sj** Skjern      **Bb** Brande      **Hs** Horsens  
**Nbl** Nr. Nebel      **Gi** Grindsted      **Vj** Vejle      **Bk** Børkop      **Fra** Fredericia Ranger-  
**Ox**      **Va** Varde      **Fa** Fredericia      banegård  
**Oks-**      **TI** Taulov      **Gfa** Fredericia  
**bøl-**      **Es** Esbjerg      **Bm** Bramming      **Lk** Lunderskov      **Kd** Kolding      Godsstation  
**Rb** Ribe      **Oj** Vojens      **Had** Haderslev Vest      **Sno** Snoghøj  
**Æk** Skærbæk  
**Bw** Bredebro      **Rq** Rødekro      **Åa** Aabenraa  
**Tdr** Tønder      **Te** Tinglev      **Sdb** Sønderborg  
**Tdgr** Landegr.      **Pa** Padborg  
**Anb** Niebüll      **Fw** Flensburg Weiche      **Fib** Flensburg

## Stednavneforkortelser omkring Struer

**Bn** Bedsted Thy      **Ny** Nykøbing Mors  
**Ur** Hurup Thy      **Gy** Glyngøre  
**Thb**      **Yd** Ydby  
 Thyborøn Havn      **Ln** Lyngs  
**Røn** Rønland      **Hw** Hvidbjerg  
**Hbø** Harboør      **Ul** Uglev  
**No** Oddesund Nord      **Sk** Skive      **Hø**  
**Lmv** Lemvig      **Um** Humlum      **Røb** Rønbjerg Højslev  
**Bnt**      **Str**      **Han**      **Vp** Vinderup      **Sm**  
 Bonnet      Struer Handbjerg      Stoholm  
**Bmk**      **Hm** Hjerm      **Sp** Sparkær  
 Bækmarksbro      **Ra** Ravnstrup  
**Vem**      **Bu** Bur      **Ho** Holstebro      **Vg** Viborg  
 Vemb      **Ts** Tvis  
**Uf** Ulfborg      **Uu** Avlum      **Kp**  
**Tm** Tim      **ld** Vildbjerg      Karup  
**He** Hee      **lb** Skibbild  
**Rj** Ringkøbing      **Dæ**      **Gp** Gødstrup      **Hr** Herning  
**Lm** Lem      Videbæk      **Stu** Studsgård      **Hrm**  
**Sj**      **Bs**      **Td**      **Kæ** Kibæk      Herning  
 Skjern      Borris      Troldhede      Messecenter

## Stednavneforkortelser på Fyn

**Sb** Strib  
**Md** Middelfart  
**Od** Odense  
**Tp** Tommerup      **Ng** Nyborg  
**Ac** Assens      **Ngf**  
**Re** Ringe      Nyborg  
**Krs** Korinth      Færgen  
**Få** Faaborg      **Svg** Svendborg

En udførlig liste over stednavneforkortelser findes på **Banesiden** under <http://www.john-nissen.dk/banesiden/Forkortelser/fork.php>

## Stednavneforkortelser på Sjælland, Lolland-Falster

**Tvl** Tisvildeleje **Gll** Gilleleje **Helsingborg**  
**Hun** Hundested **Kgg** Kagerup **Hg** Helsingør **Hbg**  
**Nks** Nykøbing S **Frv** Frederiksværk **Hi** Hillerød  
**Fs** Frederikssund **Fm** Farum  
**Kb** Kalundborg **Hk** Holbæk **Nær** Nærum  
**Gv** Gørlev **Tø** Tølløse **Ro** Roskilde **Kh** København H  
**Øn** Høng **Rg** Ringsted **Kj** Køge **Kjn** Køge Nord  
**Kø** Korsør **Sg** Slagelse **Hrl** Hårlev  
**Da** Dalmose **Rdg** Rødvig  
**Ss** Skælskør **Næ** Næstved **Fxl** Fakse Lp.  
**Vo** Vordingborg  
**Nsk** Nakskov **Mrb** Maribo **Nf** Nykøbing F  
**Rf** Rødby Færge **Ge** Gedser  
**Pu** Puttgarden **Wü** Warnemünde

## Stednavneforkortelser omkring København

**HI** Hellerup  
**Sam** Svanemøllen  
**Hgl** Helgoland  
**Kk** Østerport  
**Kn** Nørreport  
**Kh** København H  
**Ro** Roskilde **Trk** Trekroner **Hh** Hedehusene **Htå** Høje Taastrup **Gl** Glostrup **Hif** Hvidovre **Fjern** Fjern **Val** Valby **Blv** Belvedere  
**Gb** København G  
**Ig** Vigerslev **Klv** Kalvebod  
**Kbh.** Lufthavn **Cph** Kastrup klagøringscenter **Kac**

## Stednavneforkortelser omkring Næstved

**Tø** Tølløse **Ro** Roskilde  
**Hv** Hvalsø **Lj** Lejre **Gt** Gadstrup  
**Vy** Viby Sj **Hd** Havdrup  
**Bo** Borup **Lw** Lille Skensved  
**Ky** Kværkeby **Ølb** Ølby **Kjn**  
**Rg** Ringsted **Kj** Køge **Køge Nord**  
**Mbæ** Møllebækken **Hf** Herfølge  
**Gz** Glumsø **Th** Tureby  
**Ris** Rislev **Hs** Haslev  
**OI** Holme-Olstrup  
**Næn** Næstved Nord  
**Næ** Næstved  
**Myg** Myrup Grusgrav  
**Lu** Lundby  
**Vo** Vordingborg  
**Mn** Masnedø  
**Oh** Orehoved  
**Nv** Nørre Alslev  
**Ek** Eskilstrup  
**Nf** Nykøbing F